



Науменко В.Е.

Лаборатория «Византийский Крым»

Крымский федеральный университет им. В.И. Вернадского

**ЦЕРКОВНАЯ АРХЕОЛОГИЯ ВИЗАНТИЙСКОЙ ТАВРИКИ
В СЕРЕДИНЕ IX – НАЧАЛЕ XIII в.:
МАНГУПСКАЯ КРЕПОСТЬ**

1. Церковная археология: предмет и основные направления исследований



Голубцов Александр Петрович
(1860-1911)

Под **церковной археологией** традиционно понимается особое направление в археологической науке, занимающееся в целом материальными памятниками христианской церкви.

Церковная археология сложилась в России еще в конце XIX в., как своеобразный аналог западноевропейской **христианской археологии**, но с более широким хронологическим диапазоном, уже тогда вплоть до XVIII-XIX вв. Основателем ее считается **Николай Васильевич Покровский**, который впервые выделил данное направление в отдельную кафедру в стенах Петербургской Духовной академии. Выделяются следующие **основные направления в области церковной археологии**:

- **Архитектурная археология:** раскопки храмов
- **Археология монастырей**
- **Археология паломничества:** изучение архитектурных комплексов святых мест в Палестине и за ее пределами в византийскую эпоху, а также различных типов паломнических **евлогий** (сосудов, жетонов, ампул).
- **Археология погребений:** в данном случае интересен не столько сам погребальный обряд, сколько более сложные вопросы – реконструкция сакральной топографии местности; типологическая, иконографическая и эпиграфическая интерпретация надгробных памятников; организация пространства кладбищ как вне, так и внутри церквей; формы погребений в особые периоды (прежде всего переходный от язычества к христианству); исследование почитания мощей святых; социо-культурная и бытовая характеристика погребенных и пр.
- **Археология церковной утвари и реликвий:** переход от анализа и интерпретации отдельных произведений прикладного искусства к созданию системных и региональных сводов артефактов. Особое место всегда занимает **ставрография** – изучение формы и содержание изображений креста.



Покровский Николай
Васильевич
(1848-1917)

2. Церковная археология византийского Крыма середины IX – начала XIII вв.: обобщающие исследования

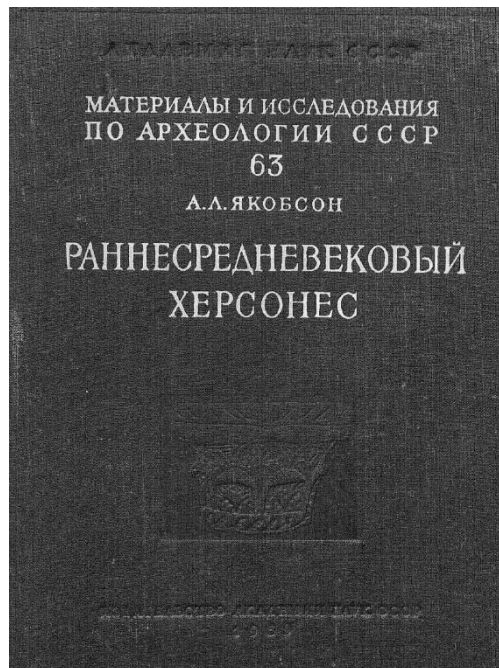

Якобсон А.Л.
Раннесредневековый Херсонес
// МИА. 1959. №63



Завадская И. А., Майко В.В.,
Зинько Е.А. и др.
Христианская культура
античного и средневекового
Крыма по архитектурно-
археологическим
памятникам и предметам
материальной культуры //
ПЭ. 2015. Т. 39

Античная древность и средние века. Вып. 46. С. 73–89
УДК 94(495)+94(262.5)+94(477.75)+72.03
DOI 10.15826/adsv.2018.46.004

А. Ю. Виноградов

Национальный исследовательский университет «Высшая школа экономики»,
г. Москва, Российская Федерация

СРЕДНЕВИЗАНТИЙСКИЕ ТРАДИЦИИ ЦЕРКОВНОГО ЗОДЧЕСТВА НА ЮЖНОМ, ВОСТОЧНОМ И СЕВЕРНОМ БЕРЕГАХ ЧЕРНОГО МОРЯ*

Аннотация: В отличие от других областей византизма, в истории архитектуры Черное море долгое время не рассматривалось комплексно. Педанно этот пробел был частично заполнен диссертацией Р. Шарпа, которая, однако, отличается фрагментарностью материала и произвольностью датировок. В настоящей статье рассматриваются традиции средневизантийской церковной архитектуры на южном, восточном и северном берегах Черного моря, которые демонстрируют некоторые общие тенденции. Четко выделяется два архитектурных стиля каменного иррегулярного зодчества (с использованием пилляды только в арках). Один, характерный для Понта и Абхазии конца IX – середины X в. и проликий также в Херсон, основан на применении пиллястров, выделенных подпружных арок (ступенчато повывающихся над куполом) и арочных стезинов, которые могут заменяться в нижней части колоннами. Такая конструкция используется как в культовых храмах типа вписанного креста (предвещавшего сложного иконоста), так и в базиликах, скота же, вероятно, привязывают и компактно вписанные кресты Понта и Эгрии. Второй стиль, видимо, также понтийский по происхождению, но проликий в Херсон и в Таматарху: это вписанные кресты простого иконоста на 4 колоннах, с полуколоннами записками и без всякой разделки стен. Возможно, этот стиль X–XI вв. (?) возник в результате провинциального упрощения вписанного креста первого стиля. Как отдельный феномен следует выделить византийско-наускую артель 960–970-х гг. Остальные средневизантийские храмы рассматриваемых регионов остаются изолированными.

Ключевые слова: Византизм, Черное море, Крым, Таманский полуостров, Абхазия, Понт, Херсон, Суджа, Амстрида, Трапезунт, история архитектуры.

Поступила в редакцию 05.11.2018.
Принята к печати 15.11.2018.

* Публикация подготовлена в ходе проведения работы (проект № 18-05-0025) в рамках Программы «Научный фонд Национального исследовательского университета «Высшая школа экономики» (НФУ ВШЭ) в 2018 г. и в рамках государственной поддержки ведущих университетов Российской Федерации «5-100».

Виноградов А. Ю.
СРЕДНЕВИЗАНТИЙСКИЕ
ТРАДИЦИИ ЦЕРКОВНОГО
ЗОДЧЕСТВА НА ЮЖНОМ,
ВОСТОЧНОМ И
СЕВЕРНОМ БЕРЕГАХ
ЧЕРНОГО МОРЯ // АДСВ.
2018. Вып. 46

3. Церковь св. Иоанна Предтечи в Керчи: план, фото до реставрации и современный вид

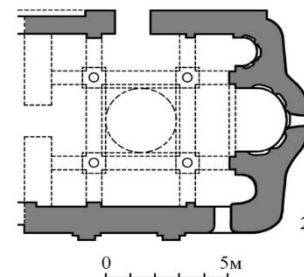
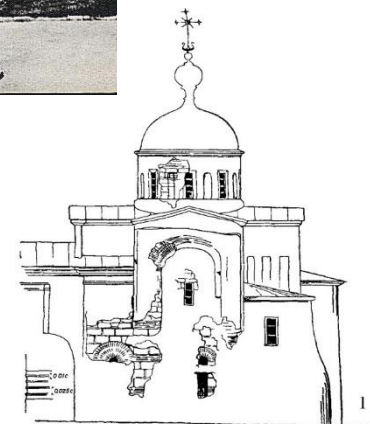
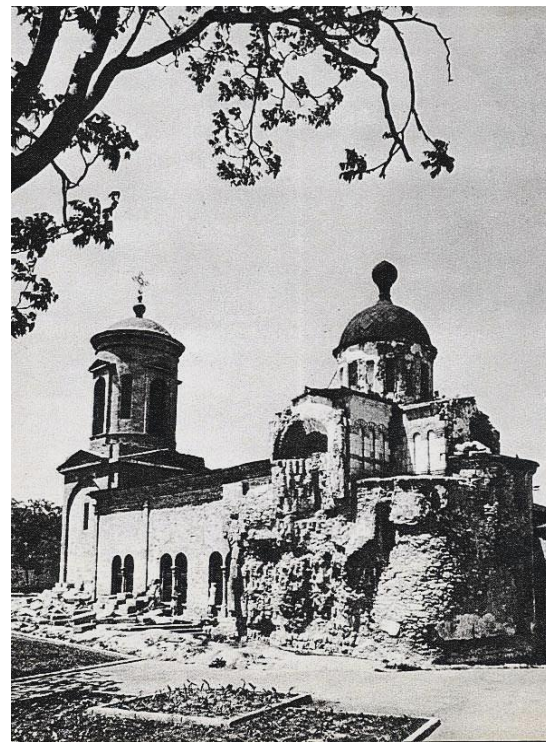

4. Тепсеньская Большая базилика IX-X вв. (по: Завадская, 2014)



Рис. 6. Большая базилика Тепсения [на основе плана: 12, рис. 4].



Рис. 7. Реконструкции плана Большой базилики Тепсения: а – по В. П. Бабенчикову [12, с. 109, рис. 10,5], б – по А. Л. Яковсону [67, с. 483, рис. 9,2].

**5. Храм с пристройкой на территории некрополя Судак-II, вторая половина X-XII в.
(по: Майко, 2014, с. 336, рис. 67)**

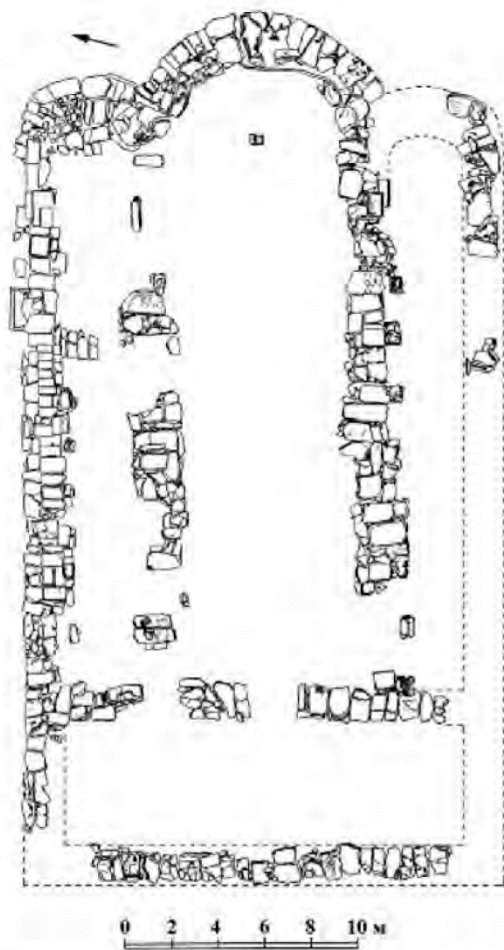

**6. Партенитская базилика. План, аксанометрия, реконструкция (верхний ряд, по: Адаксина, Мыщ, 2013),
план и план вымостки полов 1909 г. (нижний ряд, по: Репников, 1909).
Даты первого строительного периода: вторая половина VI-VII в. (Хрушкова, 2013), конец VII – начало VIII
вв. (Завадская, 2006) или последняя треть X-XI вв. (Адаксина, Мыщ, 2013)**

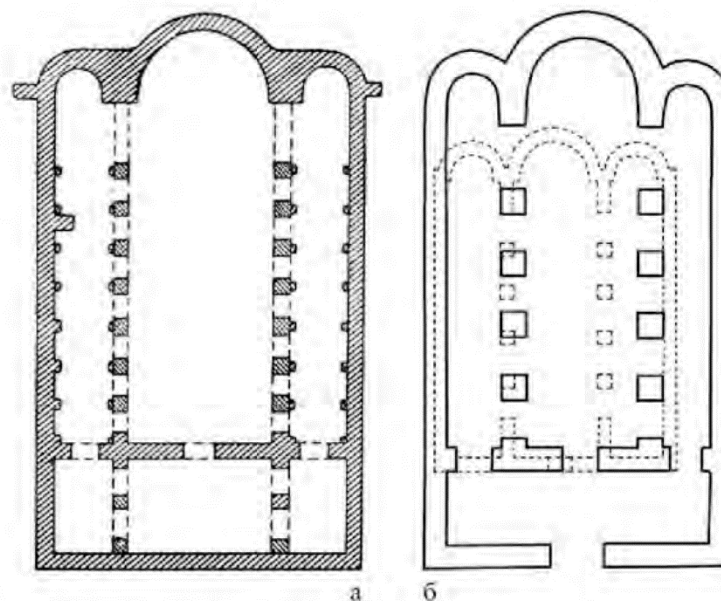
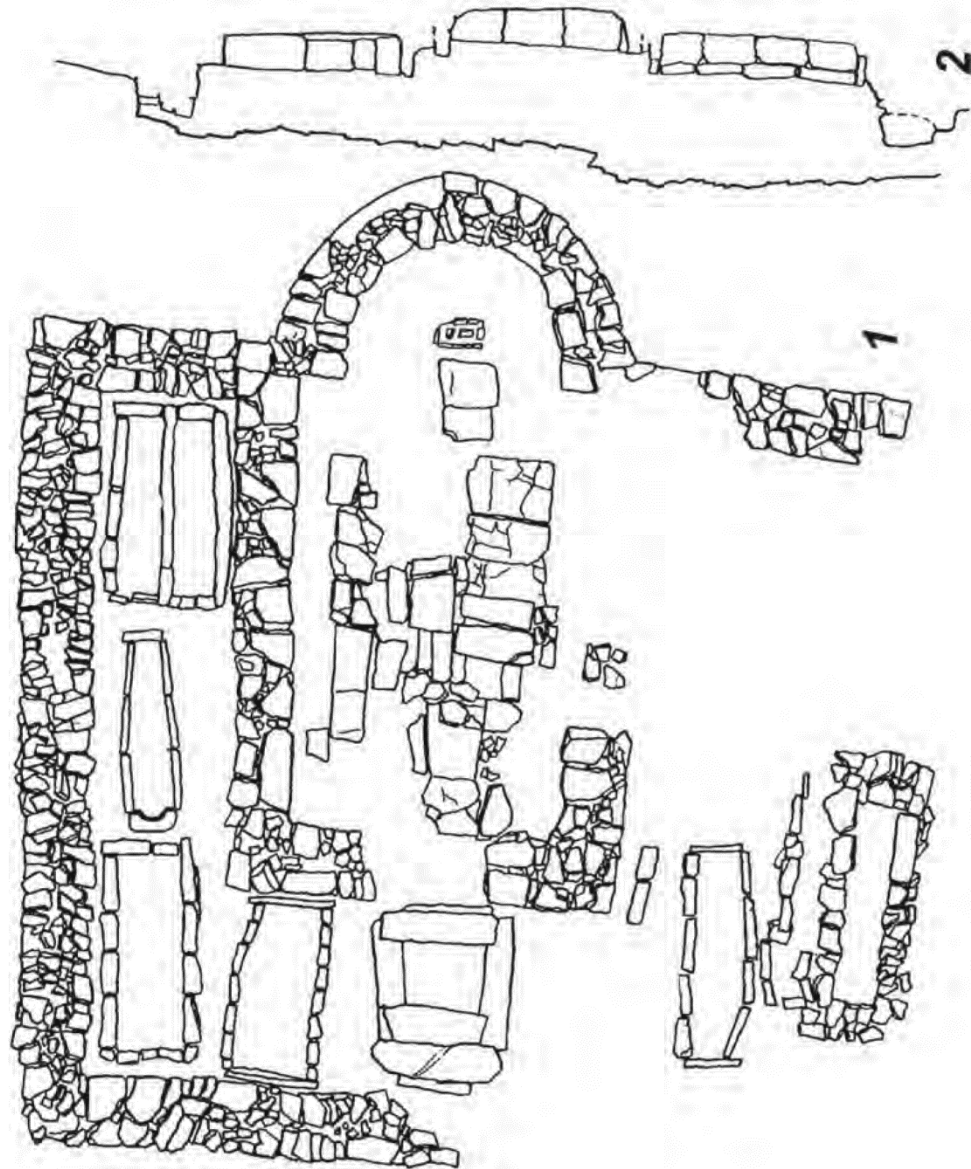
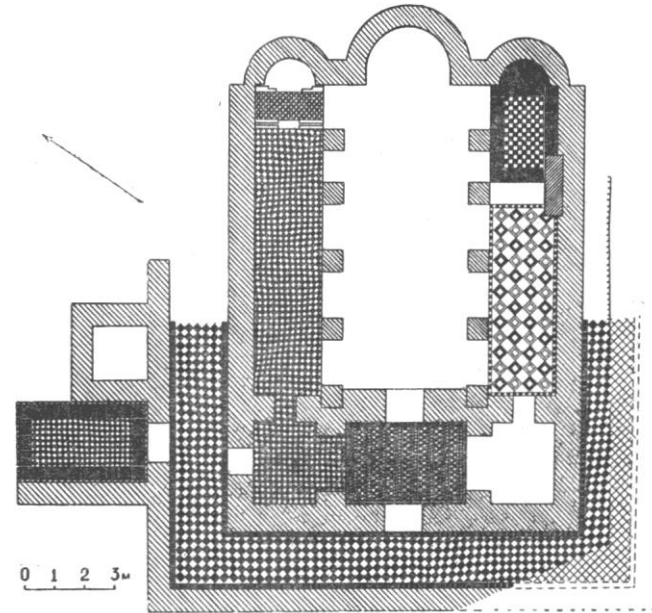
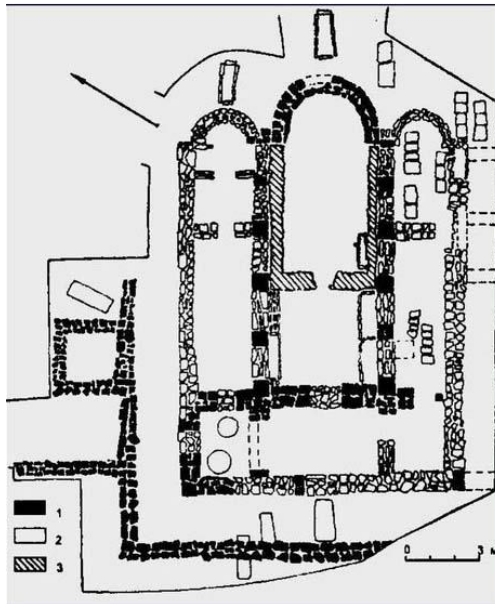
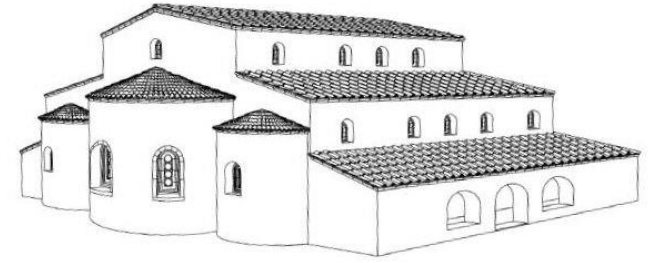
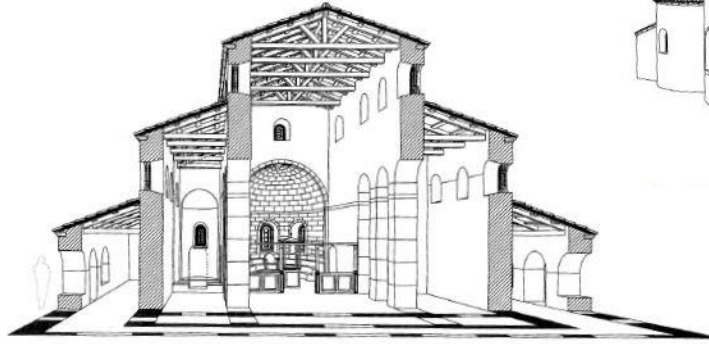
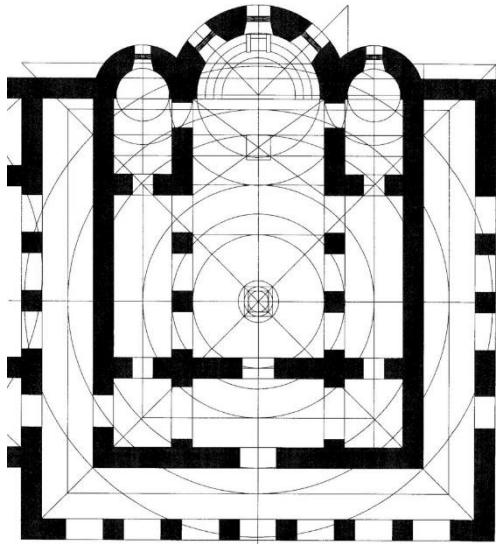

**7. Двухапсидный храм в урочище Еди-Евлер (Алушта):
 первый строительный период (однонефный храм) – вторая половина IX – первая половина X в.
 (по: Тесленко, Мусин, 2015)**



Рис. 1.62. Начальный этап освоения вершины холма Тузлук. Реконструкция. Вид с востока.
 Fig. 1.62. First stage of the cultural activity at the top of the Tuzluk hill, axonometric reconstruction, looking west.



Рис. 1.68. Интерьер двухапсидного храма. Реконструкция. Вид с северо-запада.
 Fig. 1.68. Interior of the church, axonometric reconstruction, looking northwest.

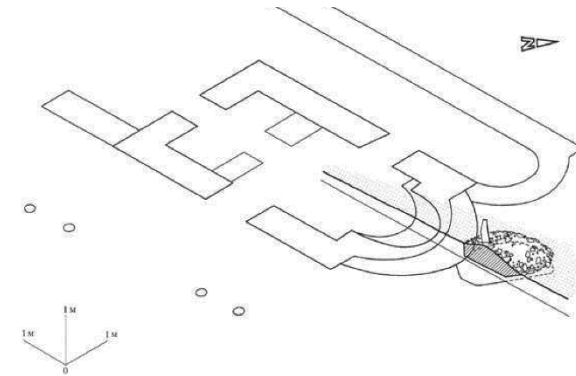
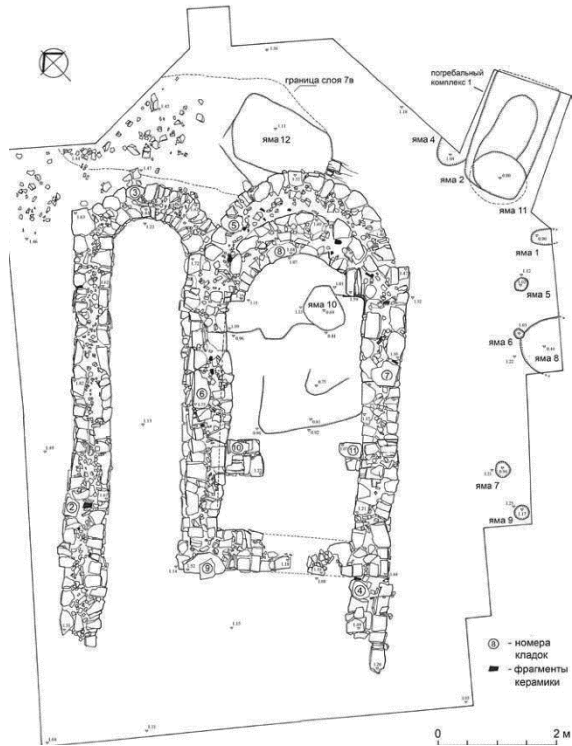

8. Монастырский комплекс (?) на г. Пахкал-Кая (Алушта): первый строительный период – IX-X в. (по: Лысенко, Тесленко, Мусин, 2017)

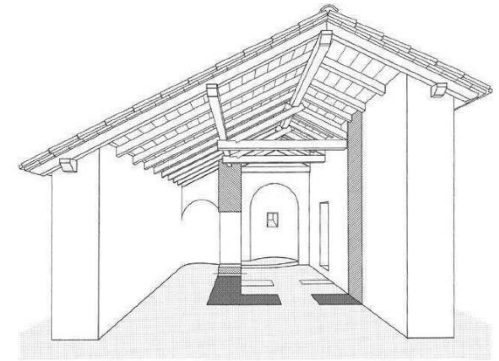
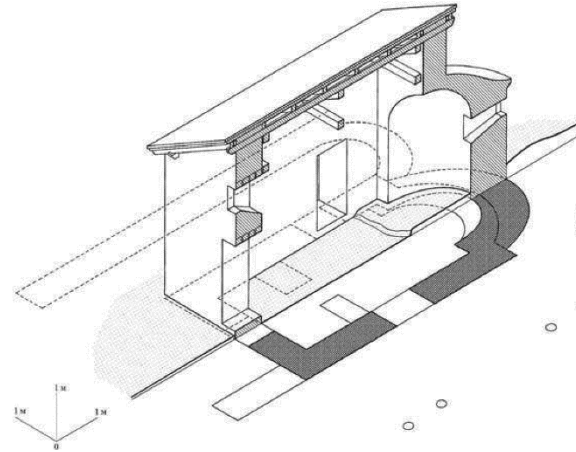
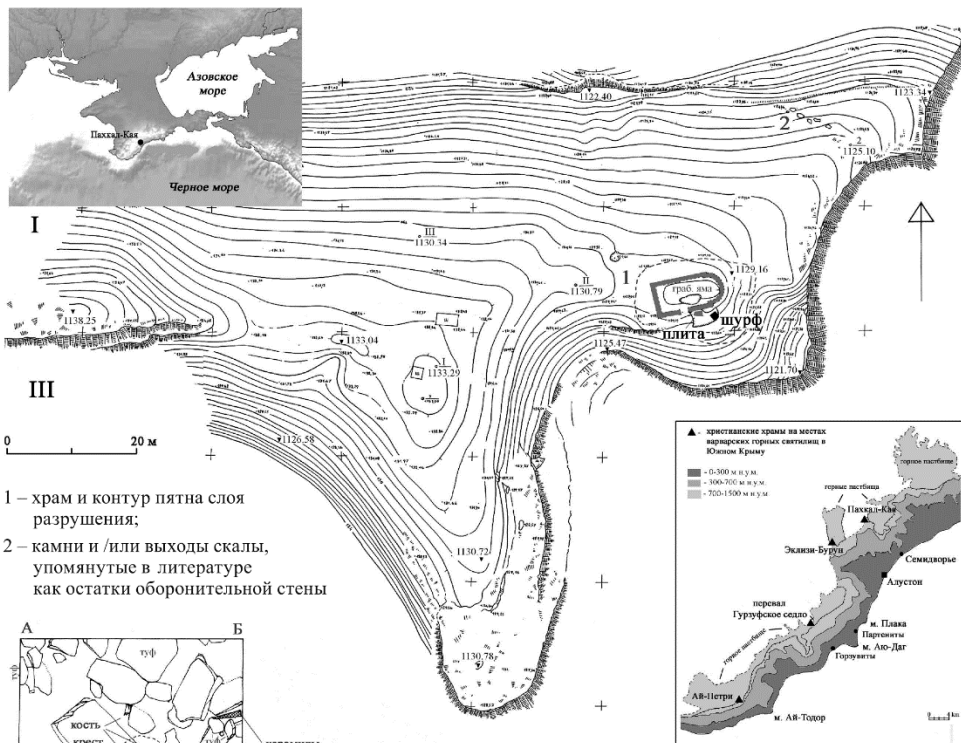

- 1 – храм и контур пятна слоя разрушения;
- 2 – камни и /или выходы скалы, упомянутые в литературе как остатки оборонительной стены

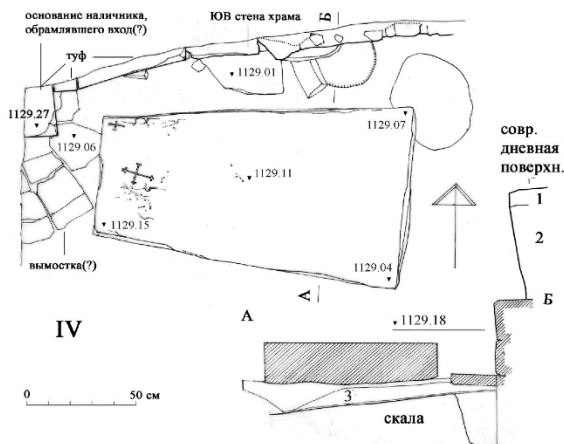
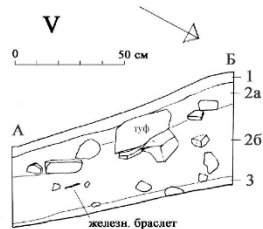
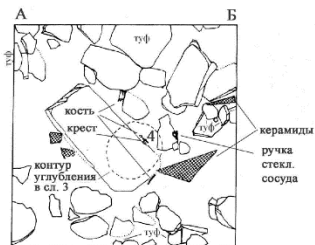

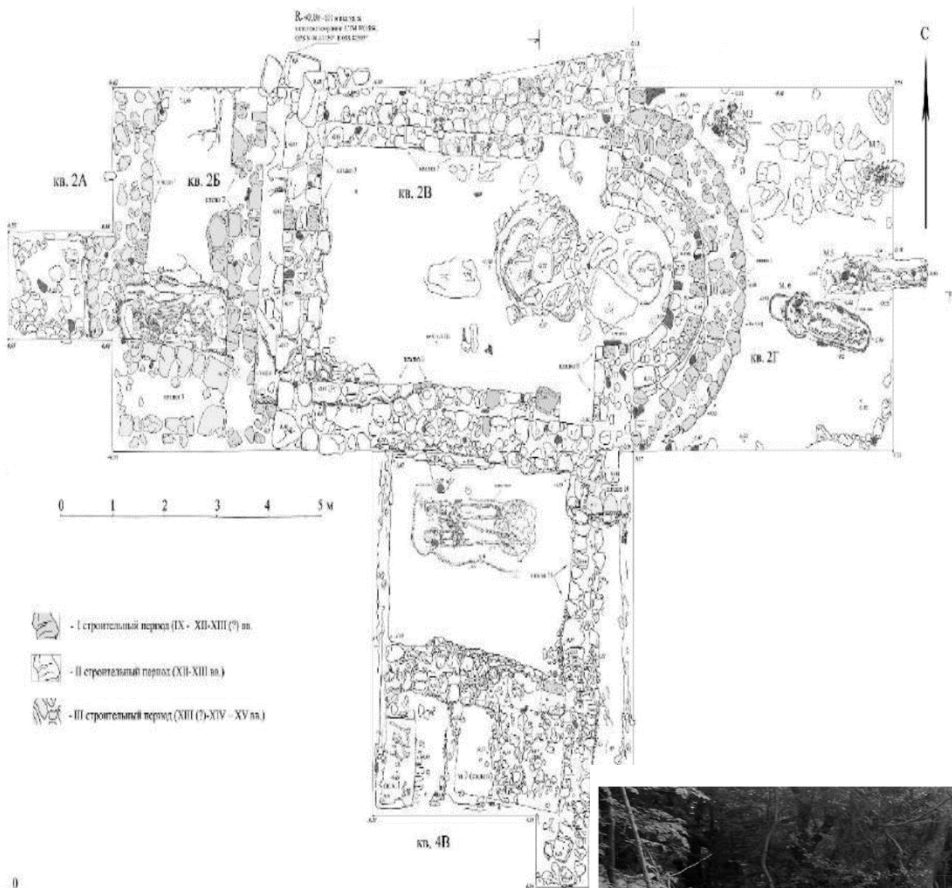

9. Храмовый комплекс (монастырь?) на г. Кильсе-бурун (Ай-Петри): первый строительный период – IX-XI в. (?) (по: Турова, 2022)

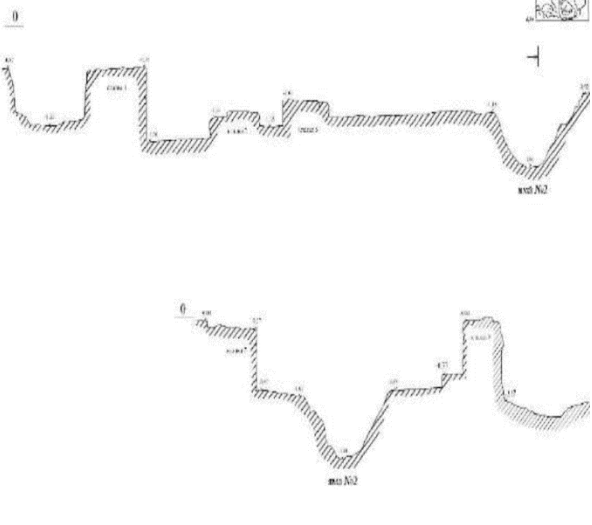

10. Храмы Эски-Кермена в фемный период истории (по: Айбабин, Хайрединова, 2020; Завадская, 2021, 2022)



Рис. 1. План Эски-Керменской базилики с числовыми пропорциями (на основе плана 1930 г. [11, с. 217, рис. 56])

Fig. 1. Ground plan of the basilica of Eski-Kermen with numerical proportions (according to the 1930 ground plan [11, p. 217, fig. 56])



Восточный храм 1936 г. 1

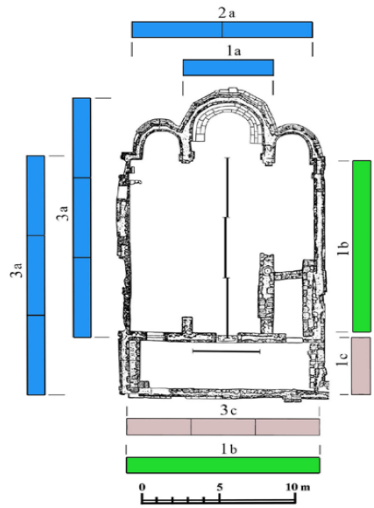
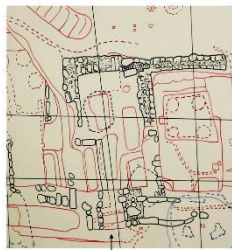
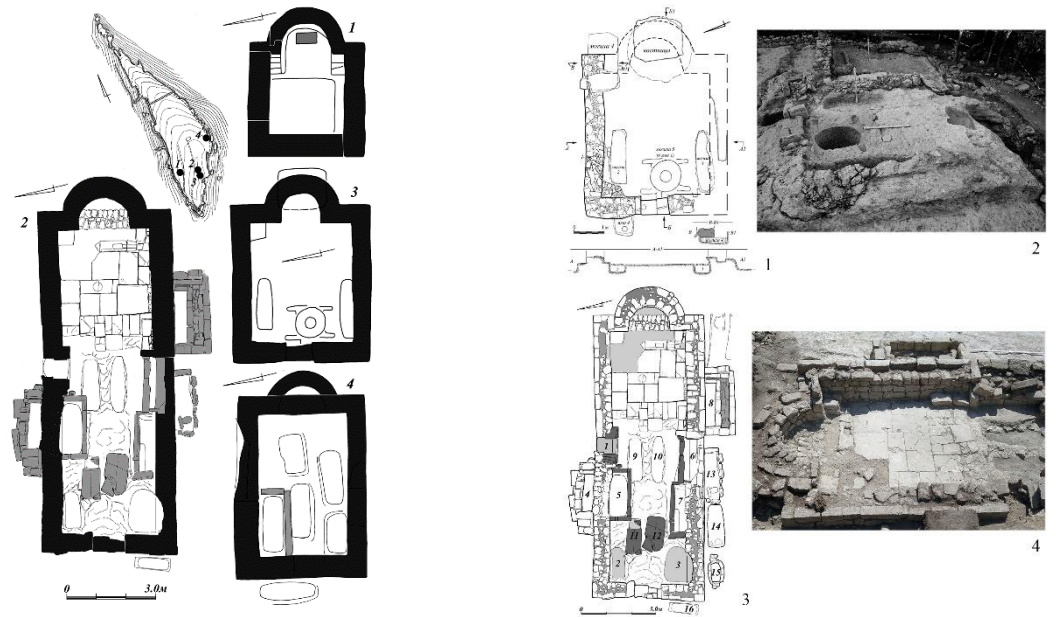

Восточный храм 1936 г. 2

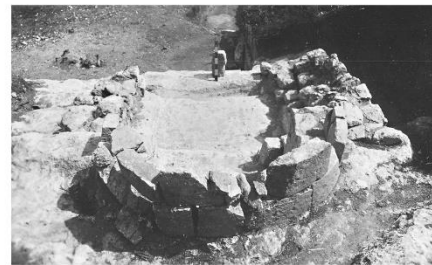

1

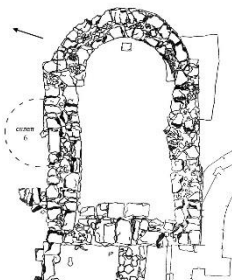

4



2

11. Бакла. План крестообразного храма (по: Рудаков, 1984)



Рис. 2. План крестообразного храма

12. Херсонесское городище. Общий план с указанием храмовых комплексов и некрополей X-XIV вв.
(по: Иванов, 2012). План и видовое фото пятиапсидного крестовокупольного храма X-XIII вв.
в квартале 55 (раскопки 2001-2003 гг.: по: Бернацки, Клемина, 2016)



13. Историческая топография Мангупского городища в IX-XI вв. и строительный ярус этого времени на месте дворца 1425-1475 гг.

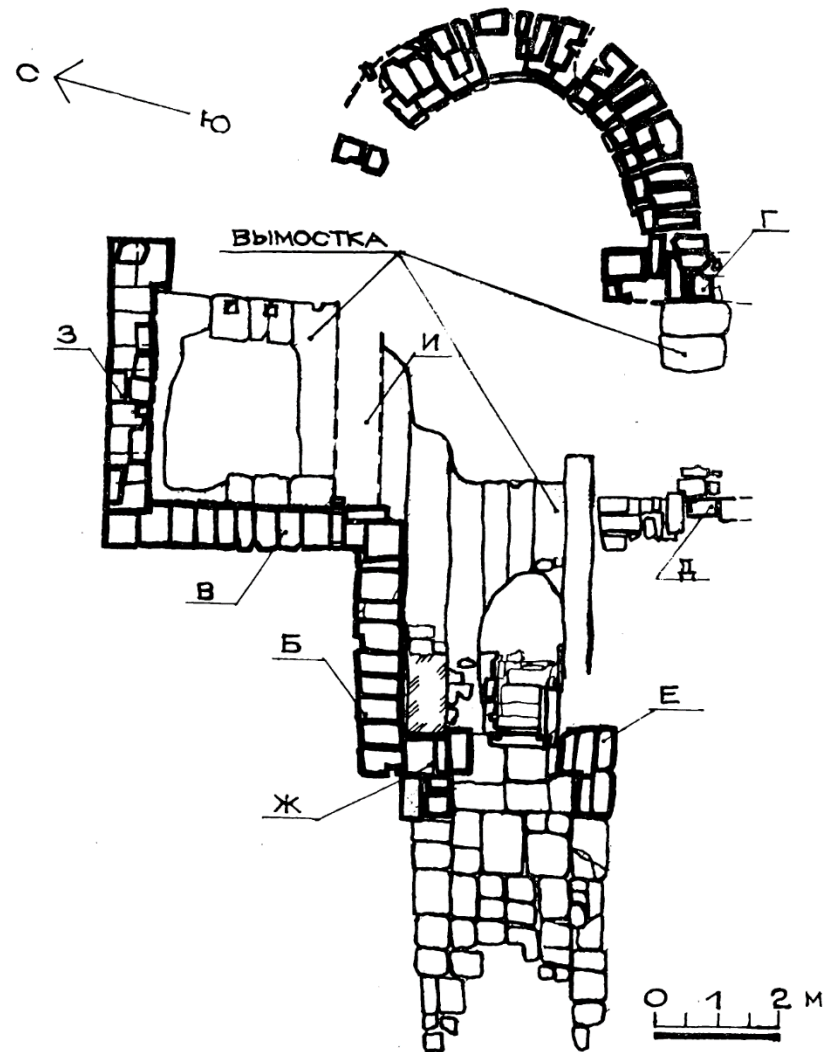
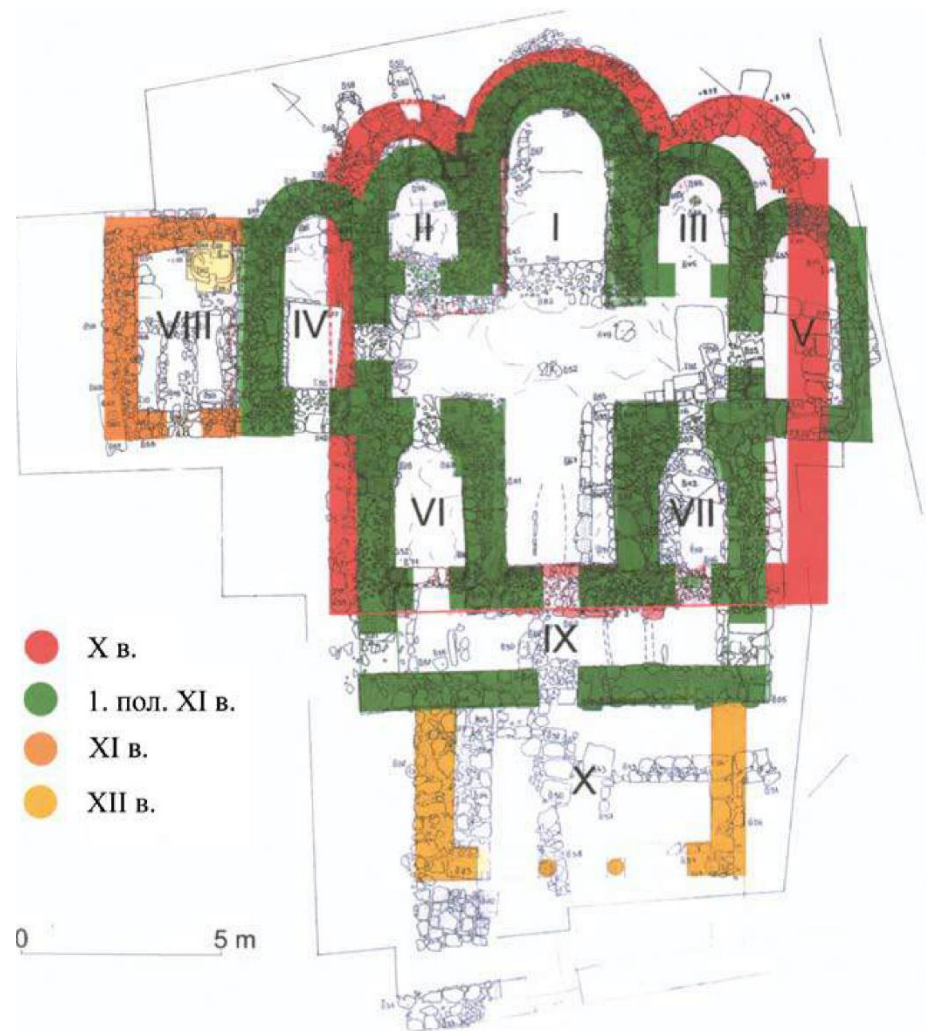
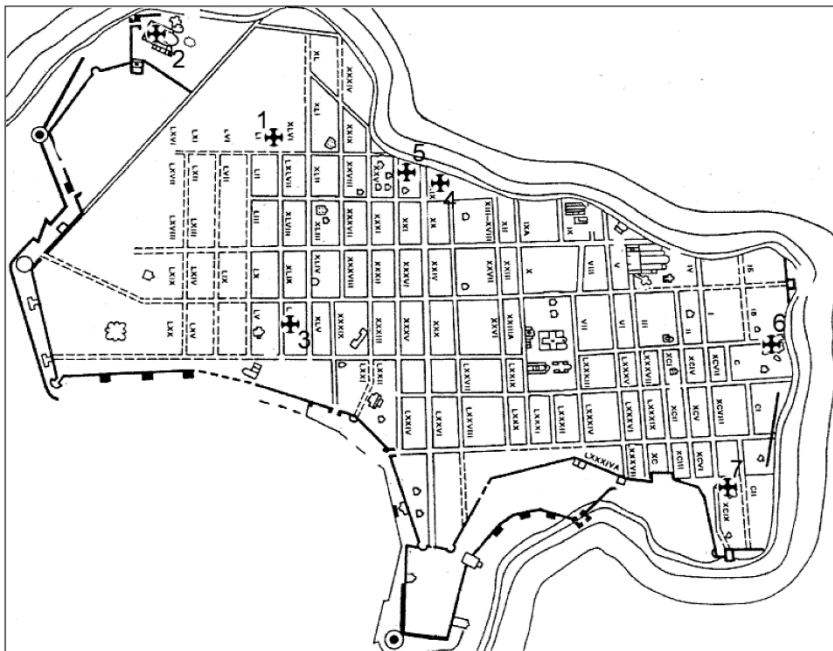
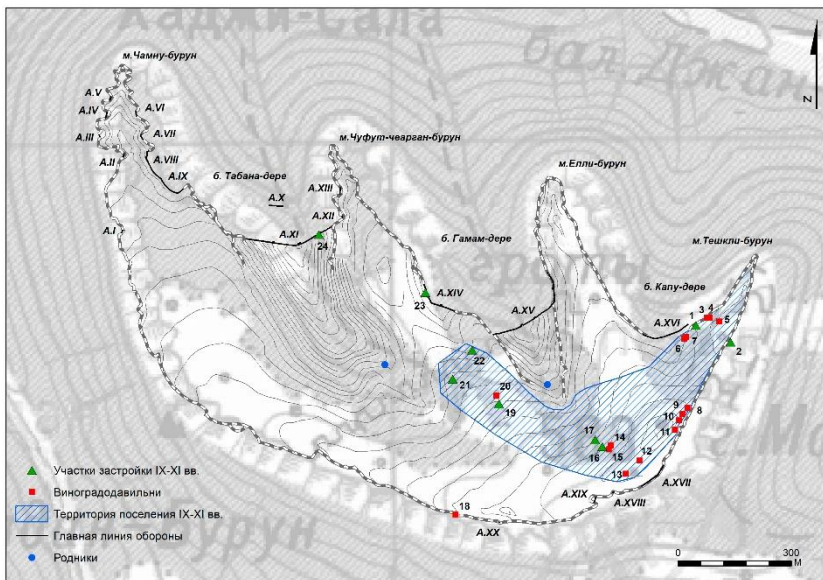

14. Письменные и сфрагистические источники по истории христианского Мангупа второй половины IX-XII вв.



1



2



1. **Нотиция К. Де Боора** (начало 860-х гг.; №3 по Darrouzès, 1981): Готская митрополия с центром в крепости Дору.
2. **Нотиции Константинопольского патриархата X-XII вв.** (№7, 8, 11, 12, 14 по Darrouzès, 1981): архиепископия Готия
3. **Готские архиепископы в актах синодов Константинопольского патриархата:** 1066, 1067, 1140, 1143, 1144, 1147 (Константин), 1166-1167 (Иоанн и Константин), 1169, 1170 (Константин), 1173 (Константин) и 1177 гг. (Константин).
4. **Печати архиепископов Готской епархии Иоанна** (3 экземпляра; X-XI вв. и начала XI в.) и Кесария (XI-XII вв.), опубликованные В.Н. Юргевичем (1889 г.), В.Н. Чхаидзе (2014 г.) и В. Лораном (1963 г.).
5. В 2024 г. А.Ю. Виноградовым и В.Н. Чхаидзе опубликована еще одна **печать XI в. с легендой «Печатая слова и письма Готского» архиепископа (?)** из фондов Херсонесского музея-заповедника.



15. Церковная эпитафика Мангупа в IX-XII вв. Северный пещерный монастырь: надписи 1094-1095 гг. (IOSPE V, №174) и 1220-1221 гг. (IOSPE V, №196)

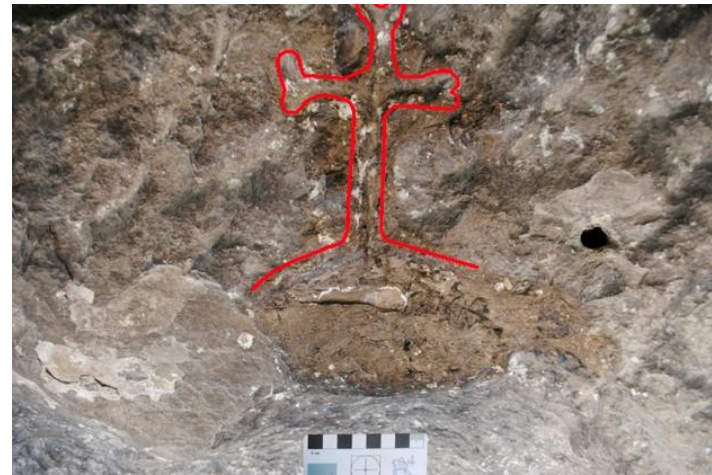
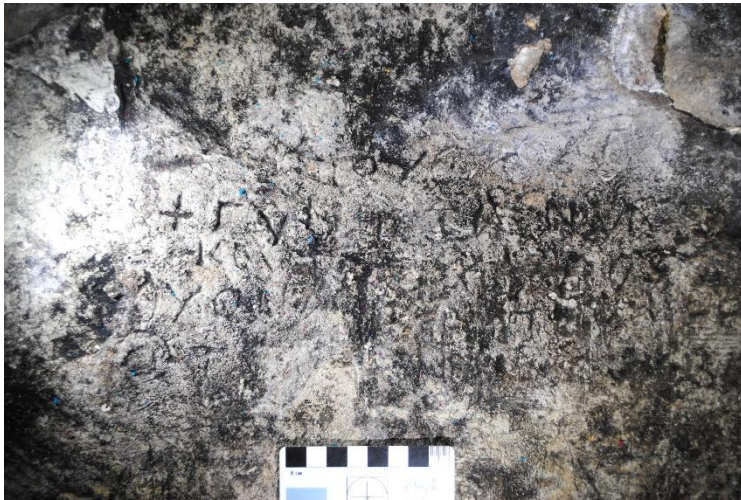

Ἔτους ,σχυ´.

+ Γύνετα(ι) ἐν Μαγκούτ π[αρ]ὰ δ[ού]λου
θ(εο)ῦ, ὁ ναὸς ὁ παρῶν ἱε-
ρος τοῦ ἀγίου Ἰακώβου.

«В 6603 (=1094-1095 гг.) году. Строится в Манкуте
рабом Божиим настоящий священный храм святого
Иакова».

16. Церковная эпитафия Мангупа в IX-XII вв.: Каралезская базилика (IOSPE V, №173), Крестобразный храм (IOSPE V, №181) и Большая базилика (IOSPE V, №183)

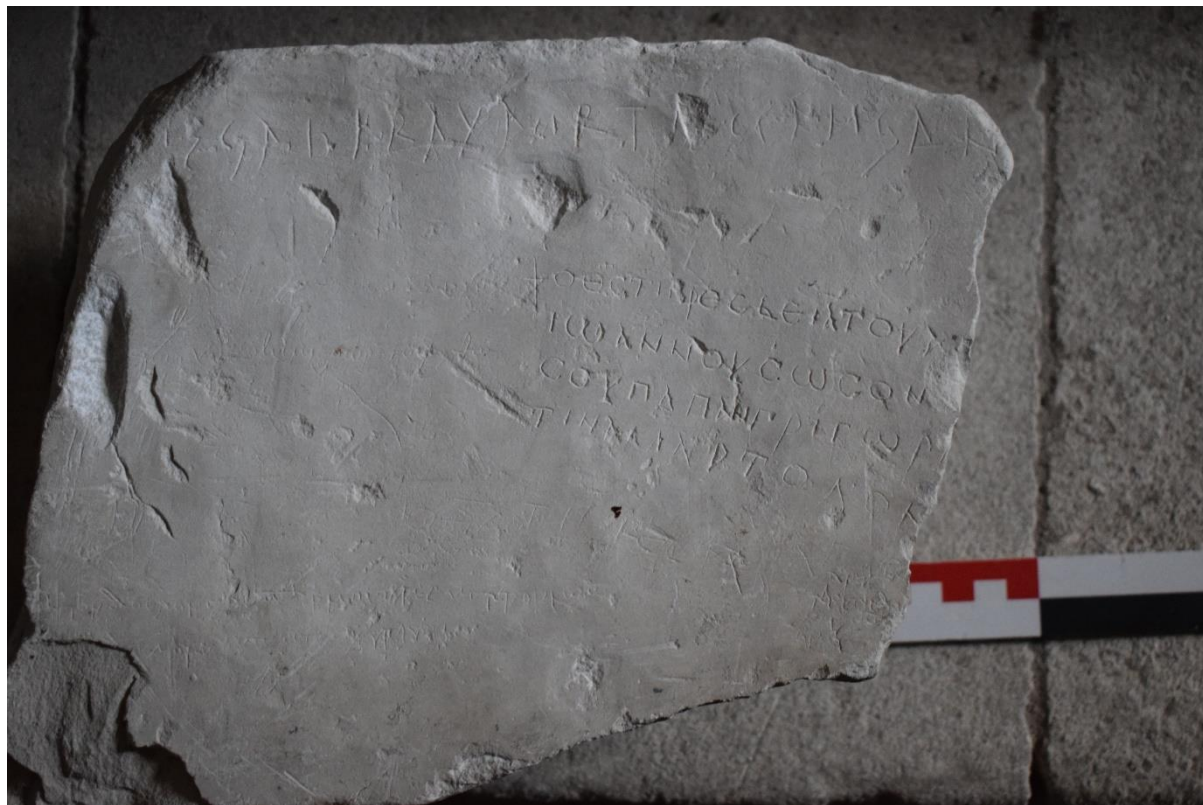
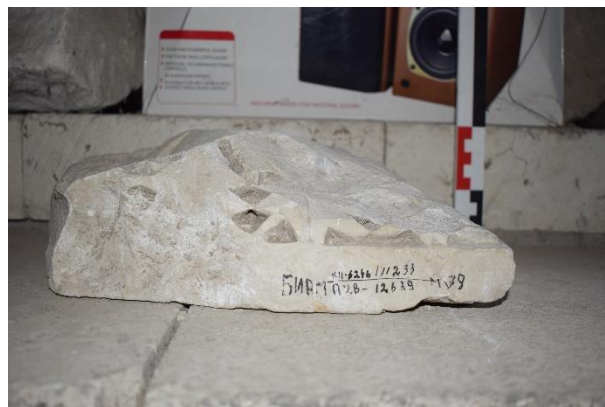
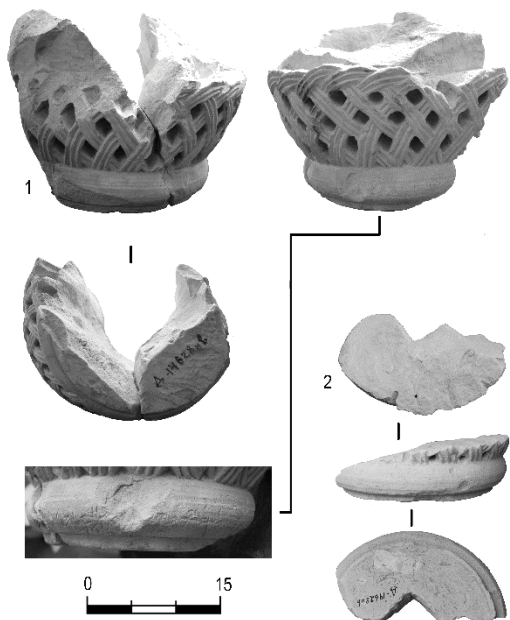

17. Большая трехнефная базилика Мангуа.

Общий план-реконструкция (выполнен Д.В. Иोजицей).

Коллекция глазурованной керамики группы GWW-II из фондов ХГИАМЗ (раскопки Р.Х. Лопера, 1912-1913 гг., коробка т.н. «инвентаризации 1925 г.»)

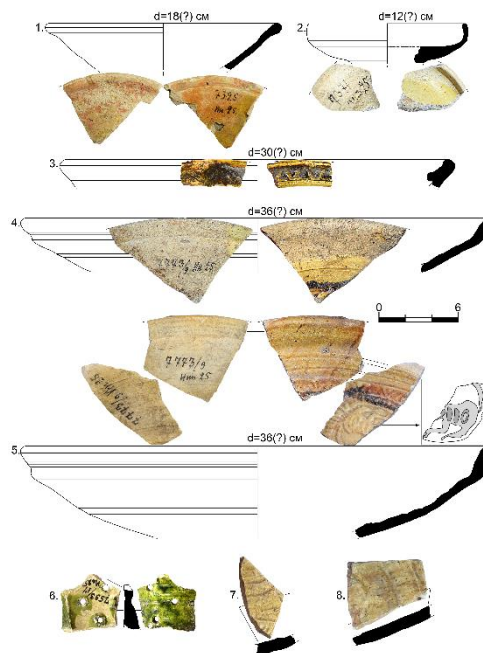
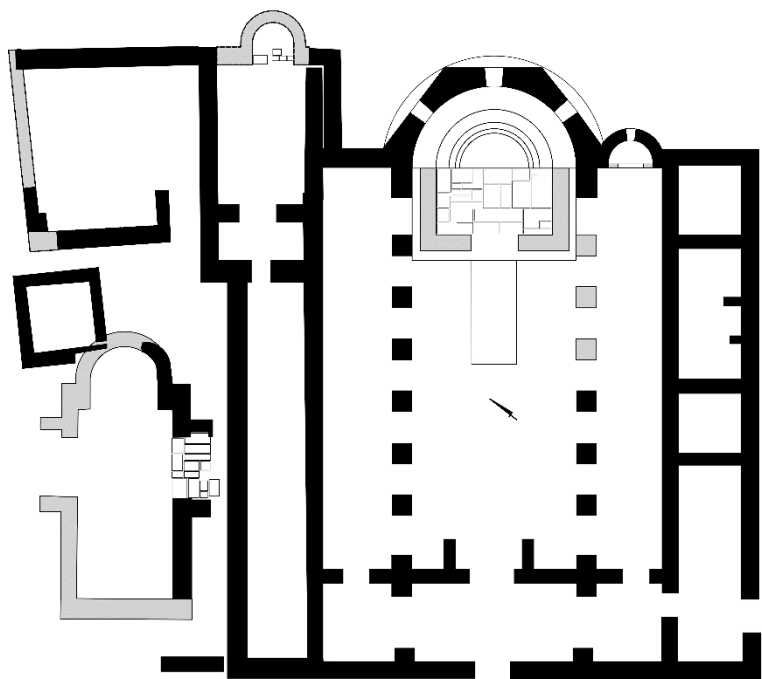

Мангул-Кале. Базилика. 1 - инв. № 7325-25; 2 - инв. № 7371-25; 3 - инв. № 7591-25; 4 - инв. № 7773/9-25; 5 - инв. № 7773/9-25; 6 - инв. № 7593/14-25; 7 - инв. № 7773/9-25; 8 - инв. № 7773/9-25. Изделия из глины (1-8).

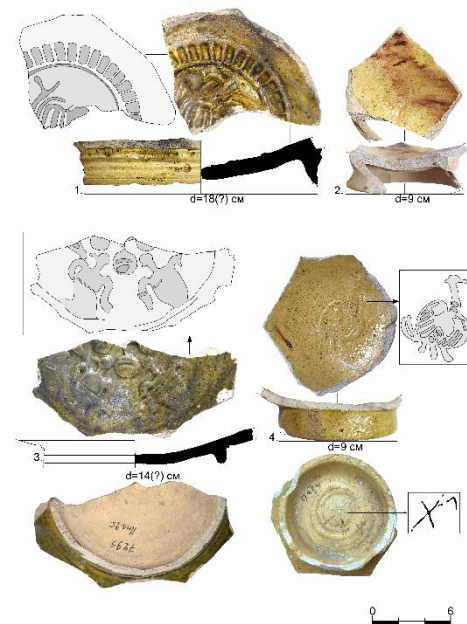

Мангул-Кале. Базилика. 1 - инв. № 7284-25; 2 - инв. № 7395-25; 3 - инв. № 7295-25; 4 - инв. № 7364-25. Изделия из глины (1-4).

18. Мангупское городище. Базилика. Гробницы для многократных захоронений

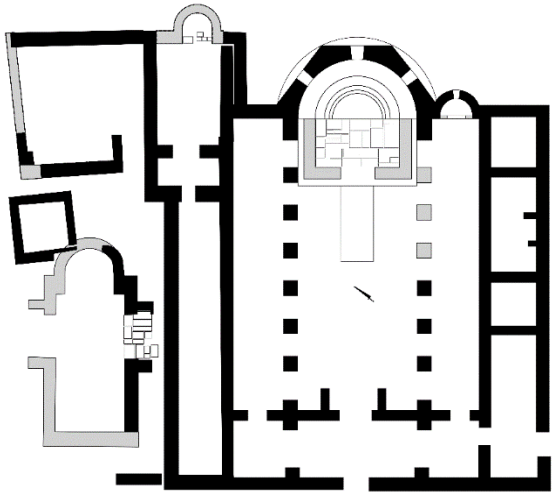

19. Крестообразный храм X-XI вв. на юго-восточном склоне Мангупского плато (раскопки В.Л. Мыца в 1981 г.)



Рис. 6. Общий вид храма. Вид с запада.



Рис. 12. Общий вид храма с юго-запада.

20. «Базилика Маркевича» второй половины IX – начала X вв.

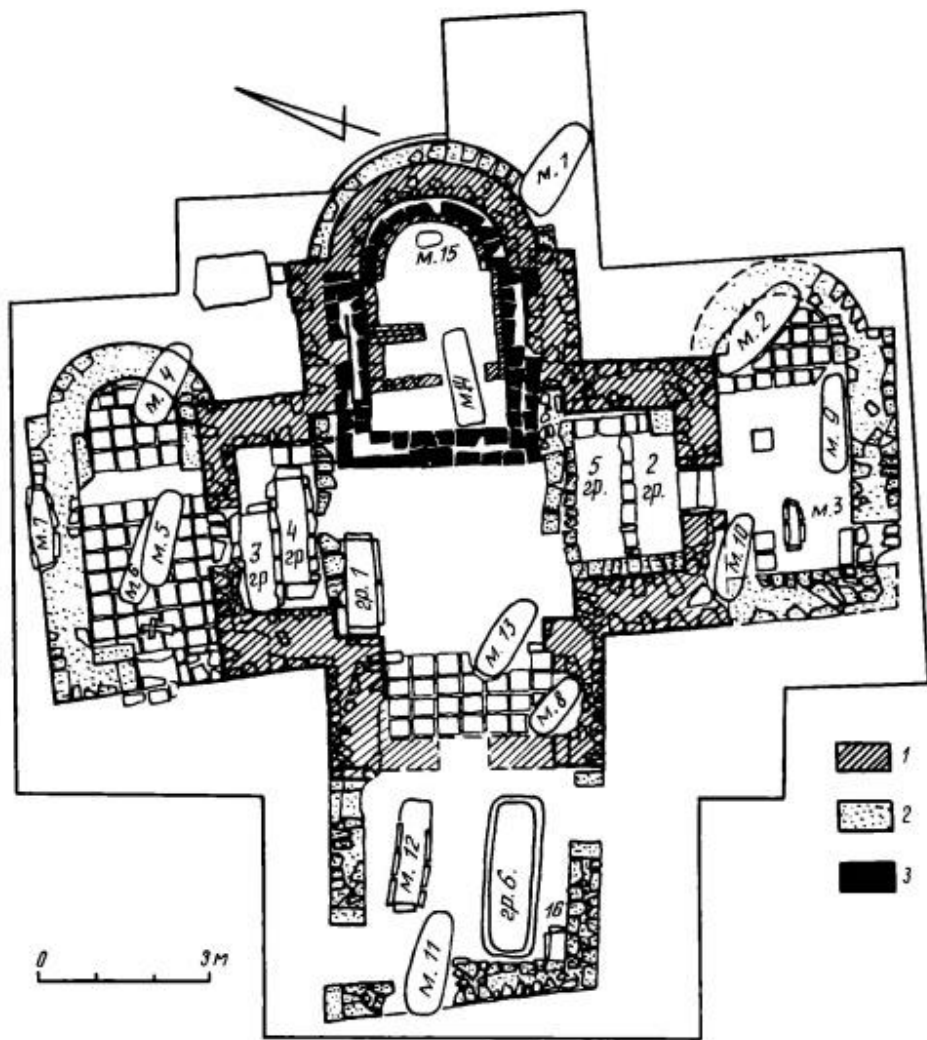
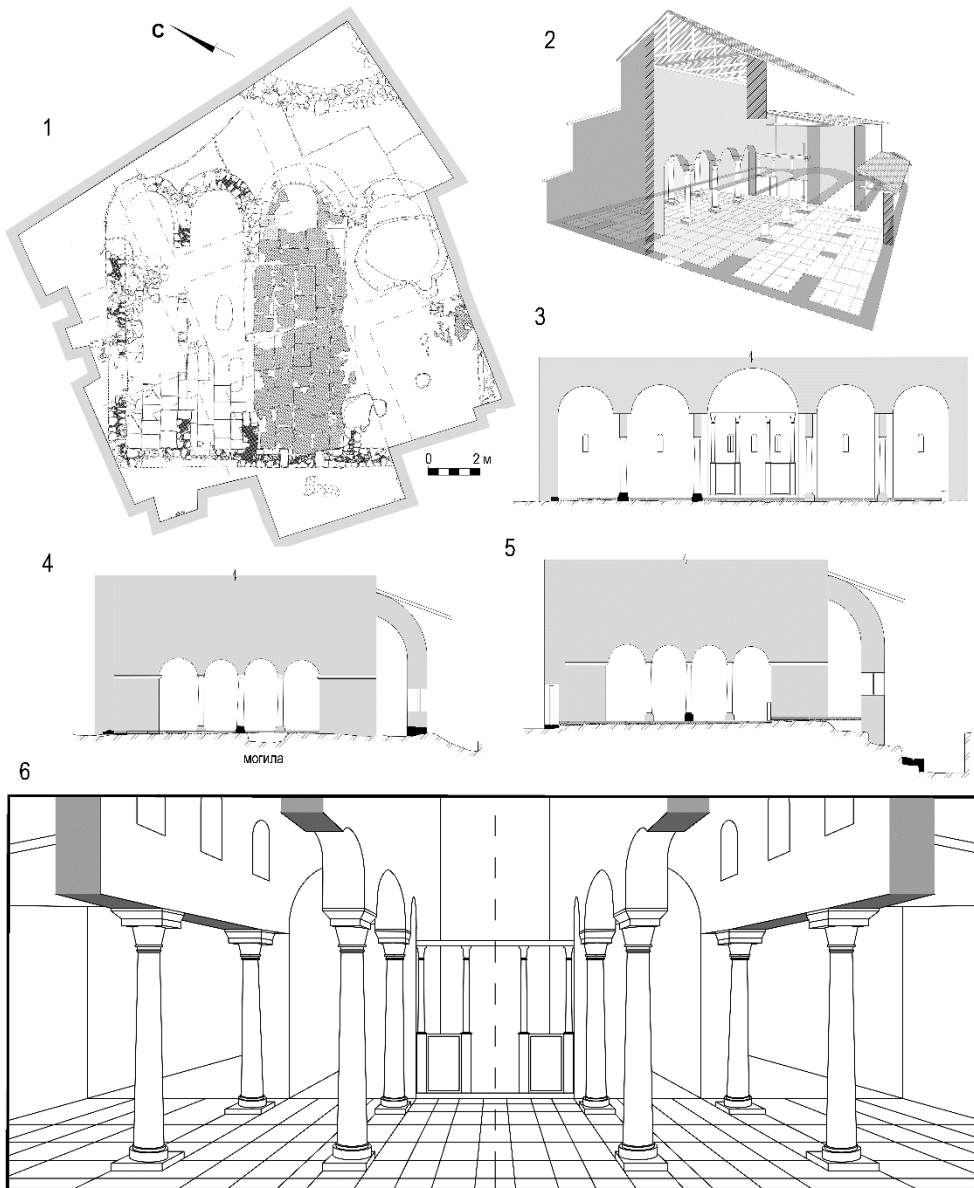

21. Пещерная церковь Кильсе-Тубю по материалам раскопок 2022 г.

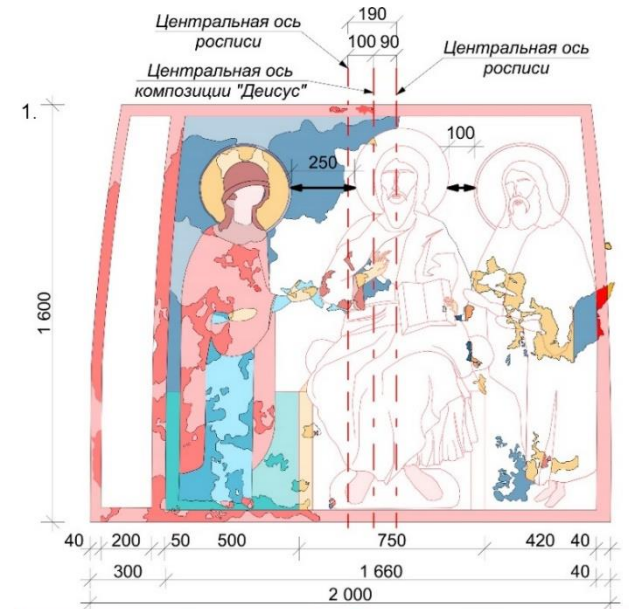
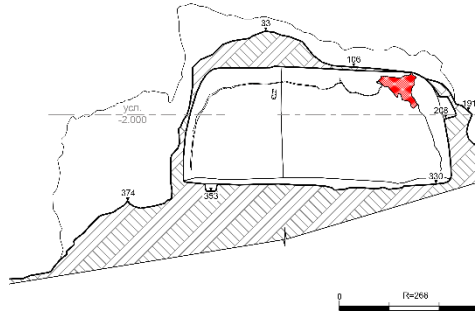
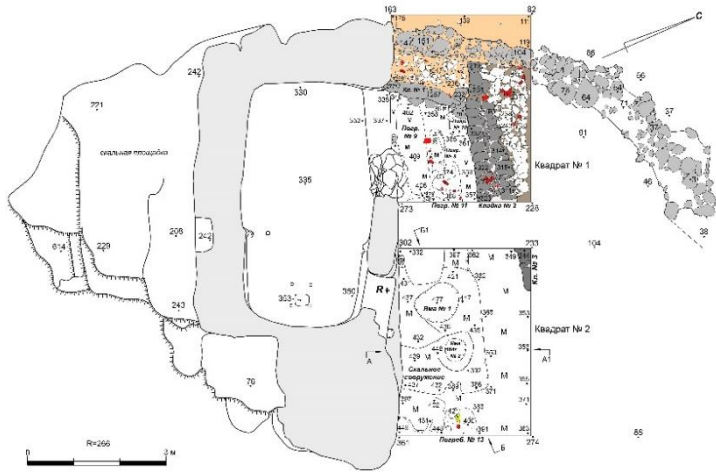

22. Северный пещерный монастырь в ущелье Табана-дере (раскопки 2022 г.)

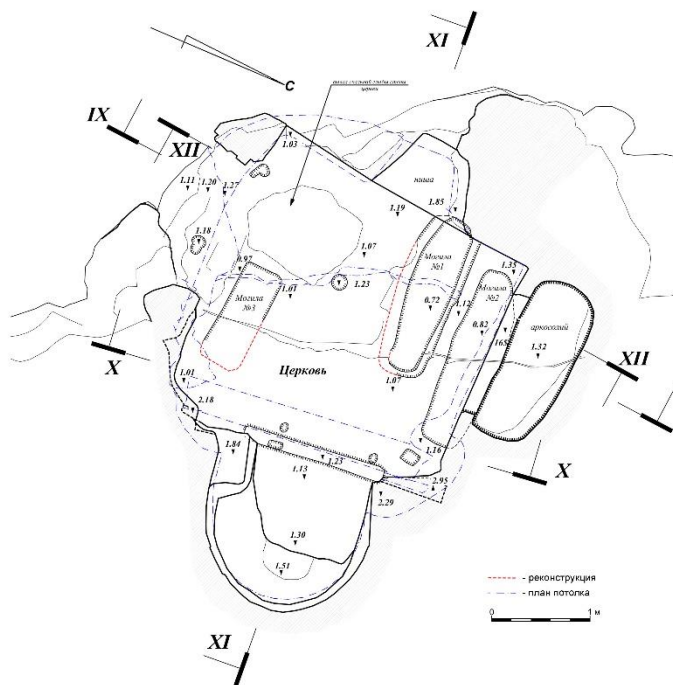
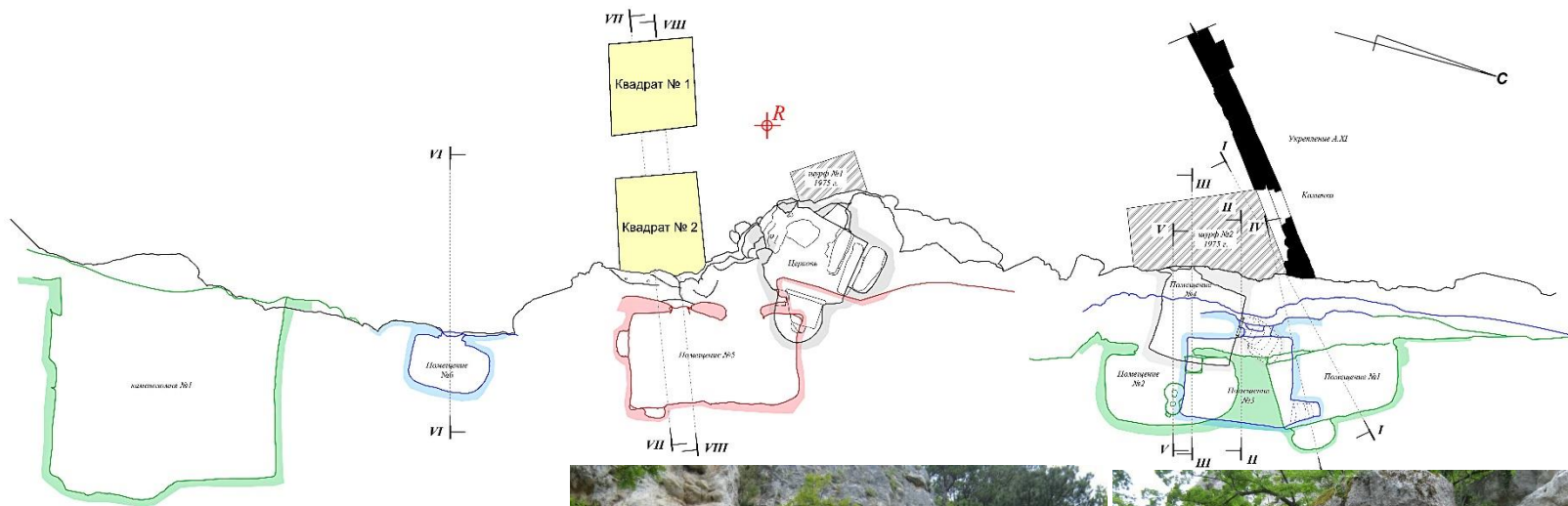

23. Церковная археология Мангупа: предметы личного благочестия и церковная утварь

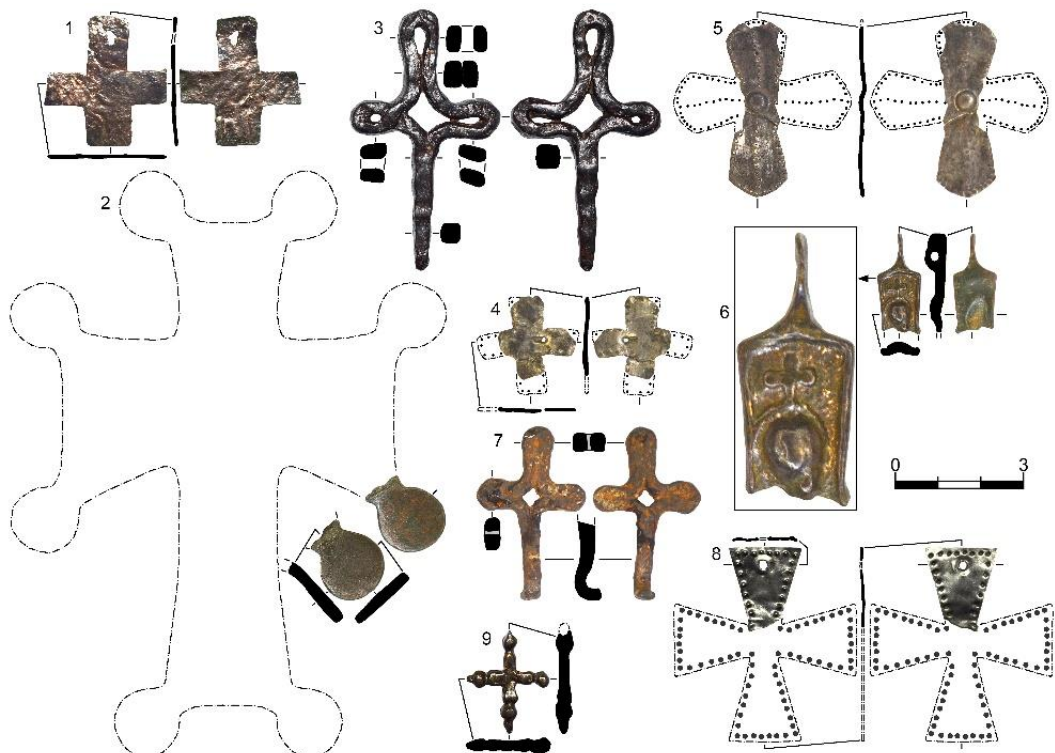

Церковь на поляне Кильсе-Тубю. Раскоп № 1. 4-й слой. 1 – к.о.27; 2 – л.о.552; 5-й слой. 3 – к.о.29. Раскоп № 2. 3-й слой. 4 – к.о.19; 5 – к.о.20; 6 – к.о.21; 7 – к.о.22; 8 – к.о.28. Раскоп № 2. Погребение № 1. Заполнение. 9 – к.о.30.
Изделия из серебра (1, 4–5), бронзы (2, 8–9), железа (3, 7), меди (6).



Спасибо за внимание!

